

DUCT MOUNT DRUM HUMIDIFIER

FOR INSTALLATION ON
THE HORIZONTAL SUPPLY
DUCT OF ANY FORCED
WARM AIR FURNACE

ENGLISH INSTALLATION INSTRUCTIONS

INSTALLER: PLEASE FILL OUT AND MAIL GUARANTEE CARD AFTER INSTALLATION IS COMPLETE. LEAVE INSTALLATION INSTRUCTIONS WITH HOME OWNER

PRECAUTION: The installer should be an experienced service technician. Disconnect electrical power before beginning installation. Do not install where temperatures fall below 32 degrees F or where plenum temperatures exceed 200 degrees F.

INSTALLATION: The humidifier may be mounted on the horizontal warm air duct only. See Typical Installation.

The following illustrations show steps for installing the humidifier on the horizontal supply duct of a forced warm air furnace. For maximum output, install the humidifier perpendicular to the air flow as shown. On supply ducts less than 16" wide the humidifier may be mounted parallel to the air flow, but will have reduced evaporative output.

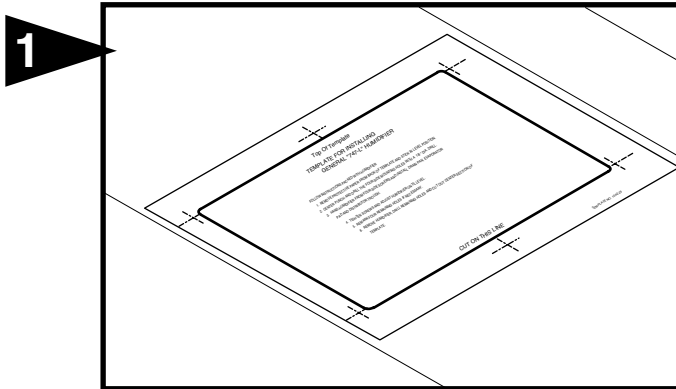
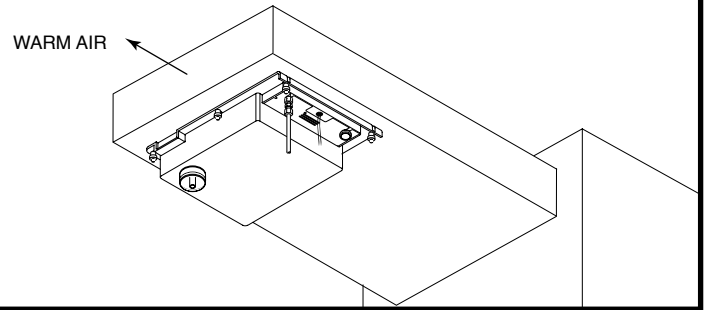

1 Select a location on the bottom surface of the warm air supply duct for mounting the humidifier. The mounting position should be at least 24" from the vertical supply plenum. Apply the mounting template.

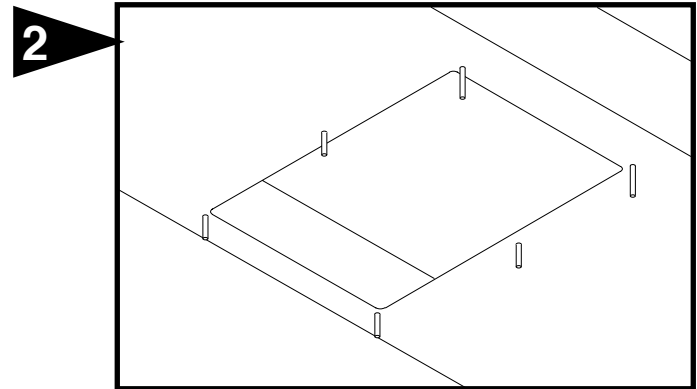

2 Center punch and drill the 6 mounting holes with a 1/4" drill. Cut out center section of template. Remove remaining template. Place mounting bracket inside duct with the 6 mounting studs down through the 1/4" holes. THE LONG STUDS HOLD THE MOTOR END OF THE HUMIDIFIER. Push two flat push-nuts on the central studs to hold the mounting bracket in place.

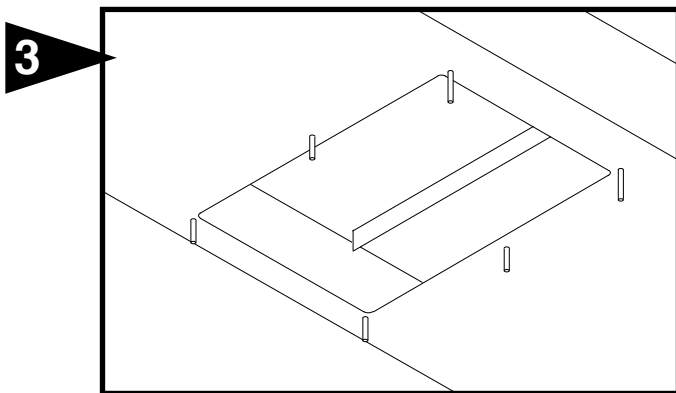

3 Install the right angle metal baffle on the upper inside surface of 8" or deeper supply ducts. Position the baffle 1" upstream from the centerline of the rotating drum. Mark and drill two 1/8" holes. Mount the baffle with the two sheet metal screws provided. For maximum evaporative output the 2" leg of the baffle should extend down.

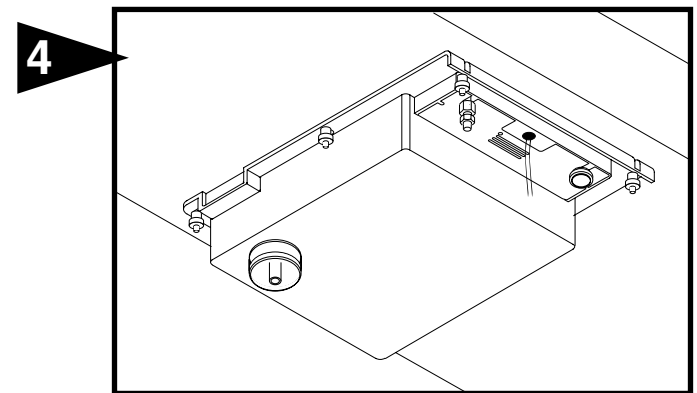

4 Place humidifier on the mounting studs and fasten in place with the six thumb nuts supplied.

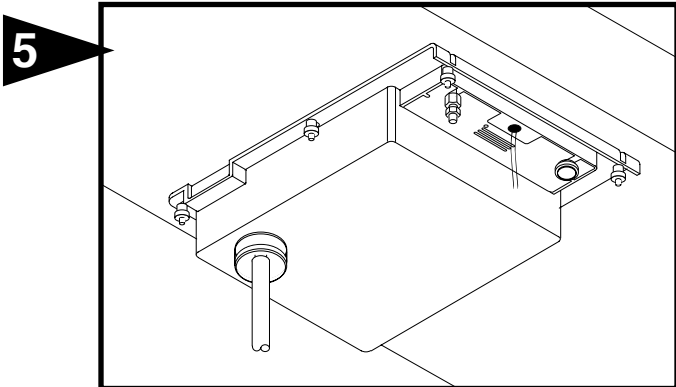

NOTE: If overflow protection is required, slide 5/8" I.D. vinyl tube (Pt. No. 1099-16) over quick-drain spout and run to suitable drain connection. Use a strain relief clamp within 36" of humidifier to prevent drain tube from pulling on quick-drain. Drain tube is not supplied with humidifier but is available in 5, 15 and 100 foot lengths.

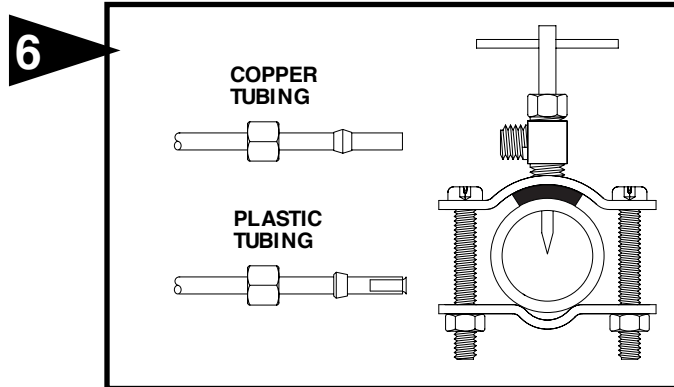

Mount the self tapping saddle valve on either a cold or a hot water pipe. A side or top mount is best to avoid clogging from pipe sediment. Connect 1/4" O.D. tubing to the saddle valve. Copper tubing requires a brass compression nut and brass sleeve. Plastic tubing requires a brass insert inside the tubing, a plastic sleeve on the outside with a brass compression nut.

NOTE: DO NOT USE PLASTIC TUBING ON HOT WATER OR IN CONTACT WITH ANY HOT PLENUM SURFACE OR DUCT. INSTALLATION OF THIS SADDLE VALVE MUST MEET OR EXCEED LOCAL CODES AND ORDINANCES.

SADDLE VALVE INSTALLATION INSTRUCTIONS

Copper Pipe

1. Retract piercing pin into valve body by turning handle counterclockwise.
2. Screw valve body into upper bracket and tighten.
3. Place rubber gasket over piercing pin.
4. Assemble saddle valve over copper pipe using enclosed screws, nuts and lower bracket.
5. Tighten screws evenly and firmly. Brackets should be parallel.
6. Complete compression connection to saddle valve outlet.
7. Turn handle clockwise to pierce tubing and close saddle valve.
8. Turn handle counterclockwise to open saddle valve, leave open for several seconds to flush dirt from pipe and tubing.

Steel, Brass or Hard Plastic Pipe

1. Shut off water supply and drain pipe.
2. Turn handle clockwise to expose piercing pin and close saddle valve.
3. Place rubber gasket over piercing pin.
4. Drill 1/8" hole in pipe using a hand crank drill to avoid shock hazard.
5. Assemble saddle valve over steel, brass or hard plastic pipe using enclosed screws, nuts and lower bracket.
6. Tighten screws evenly and firmly. Brackets should be parallel.
7. Complete compression connection to saddle valve outlet.
8. Turn handle counterclockwise to open saddle valve, leave open for several seconds to flush dirt from pipe and tubing.

Threaded Pipe Fittings

1. Turn handle clockwise to expose piercing pin and close saddle valve.
2. Seal valve body threads using pipe tape or sealant.
3. Install valve into 1/8" NPT fitting.
4. Complete compression connection to saddle valve outlet.
5. Turn handle counterclockwise to open saddle valve, leave open for several seconds to flush dirt from pipe and tubing.

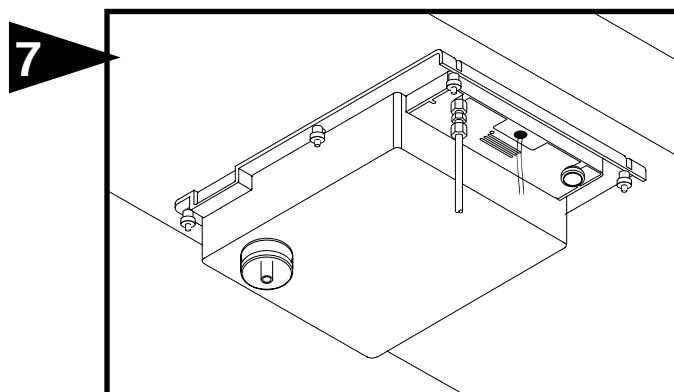

Connect the 1/4" water supply tubing to the humidifier. Copper tubing requires a brass compression nut and brass sleeve. Plastic tubing requires a brass insert inside the tubing, a plastic sleeve on the outside with a brass compression nut. **DO NOT USE PLASTIC TUBING IN CONTACT WITH ANY HOT PLENUM SURFACE OR DUCT. IF USING PLASTIC TUBING, USE TUBE SUPPORT PROVIDED.**

DIRECTIVES D'INSTALLATION EN FRANÇAIS

INSTALLATEUR : VEUILLEZ REMPLIR ET POSTER LA CARTE DE GARANTIE UNE FOIS L'INSTALLATION TERMINÉE. LAISSER LES DIRECTIVES D'INSTALLATION AU PROPRIÉTAIRE DE LA MAISON.

PRÉCAUTION : L'installateur doit être un technicien qualifié et expérimenté. Couper l'alimentation électrique avant de commencer l'installation. Ne pas installer l'appareil dans un endroit où la température peut descendre sous 0 °C (32 °F) ou si la température du plénum dépasse 93 °C (200 °F).

INSTALLATION : L'humidificateur ne peut être monté que sur le conduit d'air chaud horizontal.

Les illustrations suivantes indiquent les étapes de l'installation de l'humidificateur sur le conduit de distribution horizontal d'une fournaise à air pulsé. Pour un rendement maximal, installer l'humidificateur perpendiculaire au débit d'air tel qu'indiqué. Pour les conduits de moins de 16 po de large, l'humidificateur peut être monté parallèle au débit d'air, mais le rendement en vapeur en sera réduit.

HUMIDIFICATEUR À TAMBOUR MONTÉ SUR CONDUITS

POUR INSTALLATION SUR LE CONDUIT DE DISTRIBUTION HORIZONTAL DE TOUTES LES FOURNAISES À AIR CHAUD PULSÉ

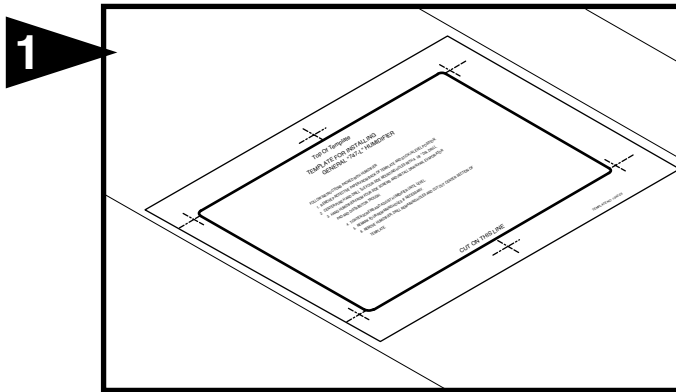
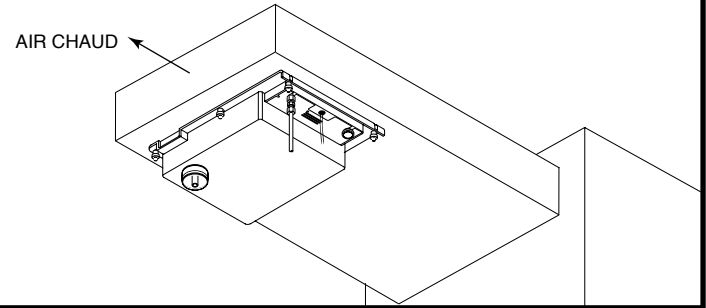

Choisir un emplacement sur la surface du fond du conduit d'alimentation d'air chaud pour installer l'humidificateur. La position de montage devrait être à au moins 24 po du plénum d'air chaud vertical. Appliquez matrice de montage.

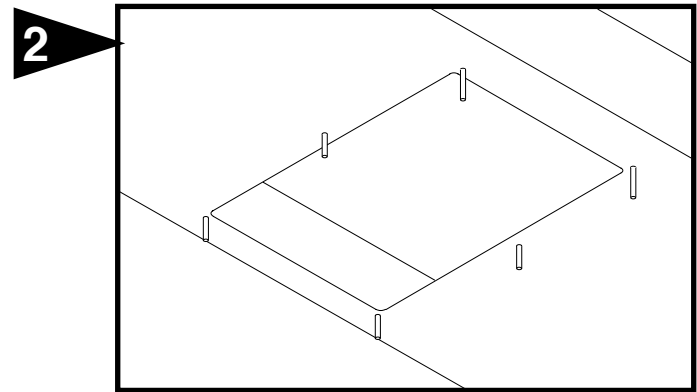

Marquer au pointeau et percer les 6 trous de montage à l'aide d'un foret de 1/4 po. Découper la section centrale de la matrice. Retirer le restant de la matrice. Poser le support de montage à l'intérieur du conduit à l'aide des 6 montants à travers les trous de 1/4 po. **LES MONTANTS LONGS SOUTIENNENT L'HUMIDIFICATEUR À L'EXTRÉMITÉ DU MOTEUR.** Appuyer deux écrous capuchon plats sur les montants centraux afin de tenir le support de montage en place.

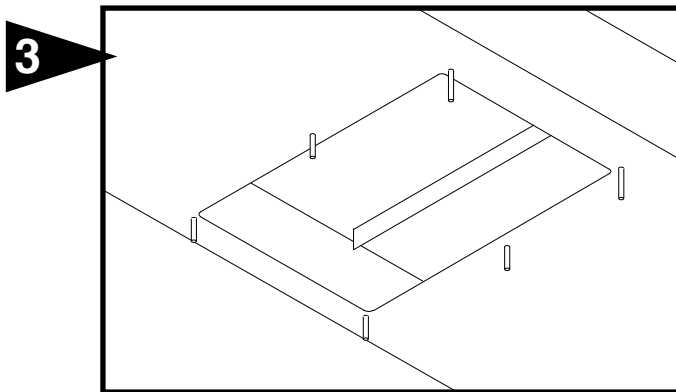

Installer le déflecteur en métal à angle droit sur la surface supérieure intérieure des conduits d'alimentation de plus de 8 po. Positionner le déflecteur à 1 po en amont de la ligne centrale du tambour rotatif. Marquer et percer deux trous de 1/8 po. Monter le déflecteur avec les 2 vis taraudeuses fournies. Pour un rendement de vapeur maximal, le pied de 2 po du déflecteur devrait être orienté vers le bas.

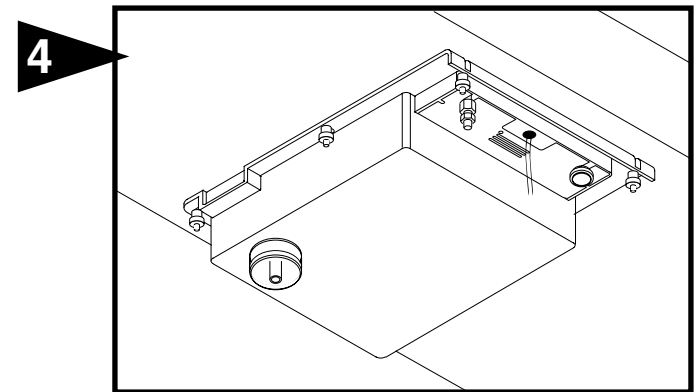

Poser l'humidificateur sur les montants et fixez-le en place à l'aide des 6 écrous à ailettes fournis.

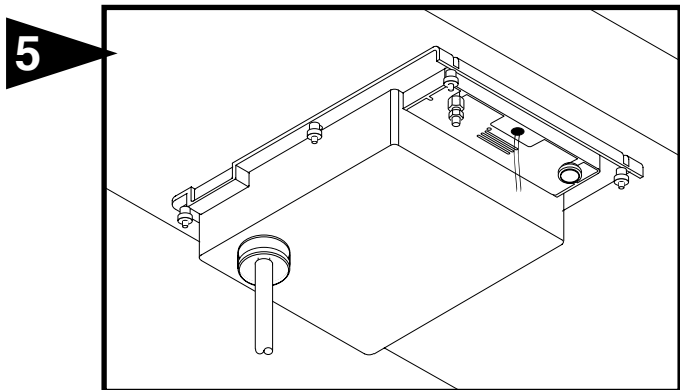

NOTA : Si une protection de trop-plein est nécessaire, glisser le tube en vinyle de 5/8 po de diam. int. (Brev. No 109916) par dessus le bec de vidange rapide et le connecter à un raccord de vidange approprié. Utiliser un collier de serrage à moins de 36 po de l'humidificateur afin d'éviter que le tuyau de vidange tire sur la vidange rapide. Le tuyau de vidange n'est pas fourni avec l'humidificateur mais est disponible en longueurs de 5, 15 et 100 pieds.

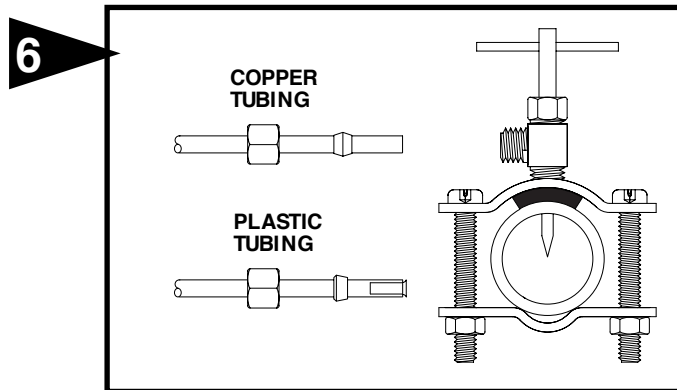

Monter le robinet-vanne à étrier autotarauteur sur un tuyau d'eau chaude ou d'eau froide. Un montage latéral ou sur le dessus est idéal pour éviter un engorgement causé par les sédiments du tuyau. Connecter un tuyau d'un diam. ext. de 6 mm (1/4 po) au robinet-vanne à étrier. Les tuyaux en cuivre exigent un écrou à compression et un manchon en laiton. Les tuyaux en plastique exigent un insert en laiton à l'intérieur des tuyaux et un manchon en plastique à l'extérieur avec un écrou à compression.

REMARQUE : NE PAS UTILISER DE TUYAUX EN PLASTIQUE AVEC DE L'EAU CHAUDE OU SUR UNE SURFACE DE CONTACT CHAUDE DE PLÉNUM OU DE CONDUIT. L'INSTALLATION DE CE ROBINET-VANNE À ÉTRIER DOIT RESPECTER OU DÉPASSER LES EXIGENCES DES CODES LOCAUX ET AUTRES ORDONNANCES.

INSTRUCTIONS D'INSTALLATION POUR LE ROBINET-VANNE À ÉTRIER

Tuyau en cuivre

1. Rétracter la tige à perforation dans le corps de la vanne en tournant la poignée dans le sens horaire.
2. Visser le corps de la vanne dans le support supérieur et serrer.
3. Placer le joint d'étanchéité en caoutchouc par-dessus la tige de perforation.
4. Assembler le robinet-vanne à étrier par-dessus le tuyau en cuivre en utilisant les vis écrous et supports inférieurs fournis.
5. Serrer les vis de façon égale et ferme. Les supports doivent être parallèles.
6. Terminer la connexion de compression vers la sortie du robinet-vanne à étrier.
7. Tourner la poignée dans le sens horaire pour percer le tuyau et fermer le robinet-vanne à étrier.
8. Tourner la poignée dans le sens antihoraire pour ouvrir le robinet-vanne à étrier et le laisser ouvert pendant quelques secondes pour évacuer la saleté du tuyau et de la tuyauterie.

Tuyau en acier, en laiton ou en plastique dur.

1. Fermer l'alimentation en eau et vidanger le tuyau.
2. Tourner la poignée dans le sens horaire pour exposer la tige de perforation et fermer le robinet-vanne à étrier.
3. Placer le joint d'étanchéité en caoutchouc par-dessus la tige de perforation.
4. Percer un trou de 3 mm (1/8 po) avec une perceuse à manivelle pour éviter les risques de choc électrique.
5. Assembler le robinet-vanne à étrier par-dessus le tuyau en acier, laiton ou plastique dur en utilisant les vis, écrous et supports inférieurs fournis.
6. Serrer les vis de façon égale et ferme. Les supports doivent être parallèles.
7. Terminer la connexion de compression vers la sortie du robinet-vanne à étrier.
8. Tourner la poignée dans le sens antihoraire pour ouvrir le robinet-vanne à étrier et le laisser ouvert pendant quelques secondes pour évacuer la saleté du tuyau et de la tuyauterie.

Raccords de tuyau filetés

1. Tourner la poignée dans le sens horaire pour exposer la tige de perforation et fermer le robinet-vanne à étrier.
2. Sceller le filetage du corps de la vanne avec un scellant ou du ruban adhésif.
3. Installer la vanne dans un raccord NPT de 3 mm (1/8 po).
4. Terminer la connexion de compression vers la sortie du robinet-vanne à étrier.
5. Tourner la poignée dans le sens antihoraire pour ouvrir le robinet-vanne à étrier et le laisser ouvert pendant quelques secondes pour évacuer la saleté du tuyau et de la tuyauterie.

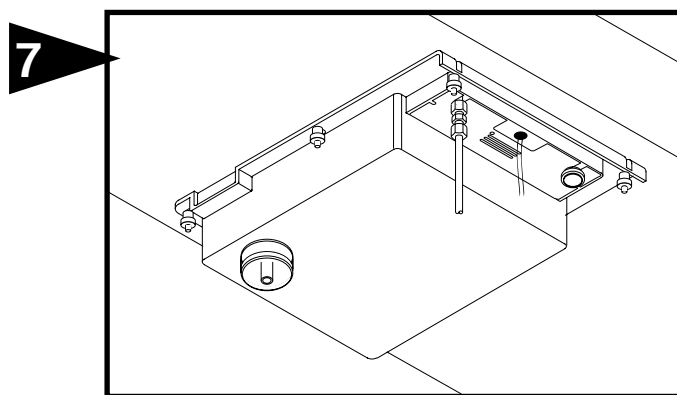

Raccorder le tube de 1/4" qui amène l'eau à l'humidificateur. Les tuyaux en cuivre exigent un écrou à compression et un manchon en laiton. Les tuyaux en plastique exigent un insert en laiton à l'intérieur des tuyaux et un manchon en plastique à l'extérieur avec un écrou à compression.

AUCUN TUYAU EN PLASTIQUE NE DOIT ENTRER EN CONTACT AVEC DES CONDUITS OU DES SURFACES DE PLÉNUM CHAUDS. POUR LES TUYAUX EN PLASTIQUE, UTILISER LE SUPPORT DE TUYAU FOURNI.

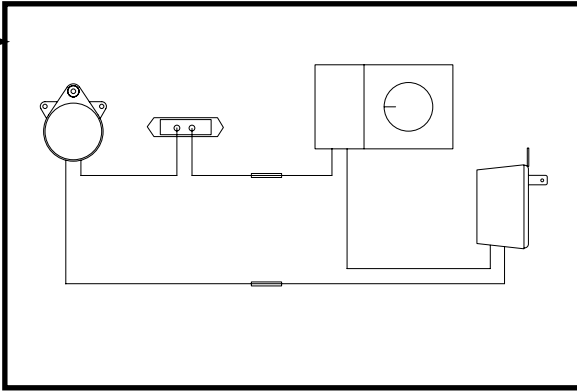

ELECTRICAL

NOTE: The humidifier has a built-in "Humidity Control" which is an adjustable thermostat that completes the humidifier motor circuit on rising duct temperature. The thermostat senses the peaks and valleys of the modulating duct temperature caused by the furnace heating cycle. When the control is set on "HIGH", the humidifier will operate a greater percentage of the furnace cycle; and when set on "LOW", it will operate a lesser percentage of the cycle. A wall or duct mounted humidistat becomes an optional accessory with the built-in "Humidity Control".

WIRING 24 VOLT MODEL HUMIDISTAT OPTIONAL

The humidifier does not require connection to the furnace blower circuit. Connect the wire supplied to the two wires on the humidifier. Slide the plastic tubing over the terminals. Connect the two wires to the transformer and plug transformer into a 115 volt electrical outlet that will remain on at all times. Do not use an extension cord. If a humidistat is used in conjunction with the built-in "Humidity Control", connect the humidistat in series with the humidifier as shown and turn the "Humidity Control" to the "ON" position. ALL WIRING SHOULD COMPLY WITH LOCAL ELECTRICAL CODES.

TEST RUN HUMIDIFIER

Turn on the water supply and electrical power. Set the "Humidity Control" to the "ON" position. The humidifier motor should turn the drum at 1 RPM. The float valve should maintain a water level of approximately 1-1/2 inches. The "OFF" position on the "Humidity Control" corresponds to a trunk duct temperature of 160°F. and the "ON" position to a temperature of 70°F. With the control set on "MED" (115°F.), the humidifier will run approximately 50% of the available furnace operating time. Initially the "Humidity Control" may be left on "MED" with instructions to the user to adjust higher or lower as required.

The mid-range set point for warm air heating systems employing heat pumps will be in the "HIGH" range because of the lower trunk duct temperatures. A humidistat may be required on heat pump systems.

INSTALLER: Please instruct user on the importance of frequent draining through the quick-drain device to keep water fresh and reduce the mineral concentration in the water pan.

PARTS LIST FOR HUMIDIFIER

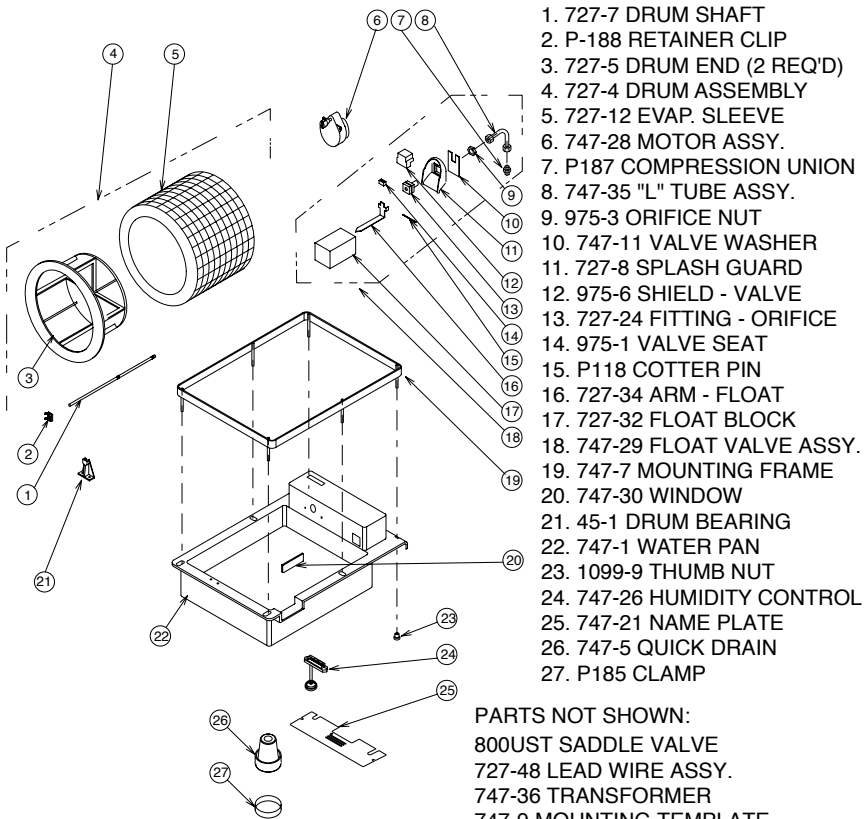

1. 727-7 DRUM SHAFT
2. P-188 RETAINER CLIP
3. 727-5 DRUM END (2 REQ'D)
4. 727-4 DRUM ASSEMBLY
5. 727-12 EVAP. SLEEVE
6. 747-28 MOTOR ASSY.
7. P187 COMPRESSION UNION
8. 747-35 "L" TUBE ASSY.
9. 975-3 ORIFICE NUT
10. 747-11 VALVE WASHER
11. 727-8 SPLASH GUARD
12. 975-6 SHIELD - VALVE
13. 727-24 FITTING - ORIFICE
14. 975-1 VALVE SEAT
15. P118 COTTER PIN
16. 727-34 ARM - FLOAT
17. 727-32 FLOAT BLOCK
18. 747-29 FLOAT VALVE ASSY.
19. 747-7 MOUNTING FRAME
20. 747-30 WINDOW
21. 45-1 DRUM BEARING
22. 747-1 WATER PAN
23. 1099-9 THUMB NUT
24. 747-26 HUMIDITY CONTROL
25. 747-21 NAME PLATE
26. 747-5 QUICK DRAIN
27. P185 CLAMP

PARTS NOT SHOWN:

- 800UST SADDLE VALVE
- 727-48 LEAD WIRE ASSY.
- 747-36 TRANSFORMER
- 747-9 MOUNTING TEMPLATE
- 747-38 WATER SUPPLY TUBE KIT

**FILL OUT AND MAIL THIS
WARRANTY CARD AND
LITERATURE REQUEST FORM**

- AIR CLEANERS AND AIR PURIFIERS
- HUMIDIFIERS
- DIGITAL HUMIDITY GAGE
- AIR FILTER GAGE
- FUEL OIL FILTERS AND ACCESSORIES

LIMITED WARRANTY

This humidifier, if properly registered by the return of the warranty registration card to the manufacturer, is warranted to the consumer against defects in materials and workmanship for a period of one year from the date of installation. Evaporator pads, sleeves or plates are not covered by this limited warranty or any other warranties. Any other defective parts will be repaired without charge except for removal, reinstallation and transportation costs. To obtain repair service under this limited warranty, the consumer must send the defective part or the complete humidifier to the manufacturer.

THERE ARE NO EXPRESS WARRANTIES COVERING THIS HUMIDIFIER OTHER THAN AS SET FORTH ABOVE, THE IMPLIED WARRANTIES OF MERCHANTABILITY AND FITNESS FOR A PARTICULAR PURPOSE ARE LIMITED IN DURATION TO ONE YEAR. THE MANUFACTURER ASSUMES NO LIABILITY IN CONNECTION WITH THE INSTALLATION OR USE OF THIS PRODUCT, EXCEPT AS STATED IN THIS LIMITED WARRANTY. THE MANUFACTURER WILL IN NO EVENT BE LIABLE FOR INCIDENTAL OR CONSEQUENTIAL DAMAGES.

This limited warranty gives you specific legal rights, and you may also have other rights which vary from state to state. Some states do not allow either limitations on implied warranties, or exclusions from incidental or consequential damages, so the above exclusion and limitation may not apply to you.

Any questions pertaining to this limited warranty should be addressed to the manufacturer. (U.S.A.: The manufacturer has elected not to make available the informal dispute settlement mechanism which is specified in the Magnuson-Moss Warranty Act.)

GENERAL FILTERS, INC. 43800 GRAND RIVER AVE. NOVI, MICHIGAN 48375-1115 WWW.GENERALFAIRE.COM
CANADIAN GENERAL FILTERS, LTD. 39 CROCKFORD BLVD. SCARBOROUGH, ONTARIO M1R3B7 WWW.CGFPRODUCTS.COM

CARE AND MAINTENANCE

This humidifier is an evaporative type which removes all the minerals from the water it evaporates. The minerals are retained in the evaporator sleeve and water pan, and are not blown into the air stream to collect in the living area. Cleaning will be required approximately every two months. In hard water areas, more frequent cleaning may be necessary. We recommend draining the humidifier weekly to keep the water fresh and reduce the mineral concentration in the water pan.

1. Disconnect electrical power to humidifier.
2. Turn water supply off.
3. Drain water reservoir by pulling quick-drain tube straight down, allowing water to drain into bucket. Approximately one gallon of water is in the humidifier. Note: If the humidifier is drained weekly to reduce the mineral concentration in the water pan, a through cleaning may be necessary only once each season. This will depend on the mineral hardness in the water supply.
4. Loosen two thumb nuts at nameplate end of humidifier at least four turns but do not remove. Remove four remaining nuts and allow unit to swing into the service position. Caution: Make certain water has been drained from reservoir per Step 3.
5. Lift drum shaft from bearing and move drum away from motor to disengage shaft from motor coupling. Remove drum assembly from humidifier. Squeeze tabs on the green retainer clip and slide clip off shaft end. The drum halves may now be separated for easy evaporator sleeve removal. Clean evaporator sleeve in a solution of 1/2 vinegar and water or a mild detergent and water. The evaporator sleeve should be replaced at least once during the heating season. The correct replacement sleeve is part number 727-12.
6. Remove the plastic shield from the float valve. Remove and clean the neoprene valve seat, part number 975-1. The valve seat may be reversed if wear occurs. Note: To remove the entire valve assembly, disconnect the 1/4 inch water supply line. Remove the three nameplate screws. Loosen the hex nut on the valve orifice and remove the "U" shaped valve washer. The valve assembly is removable from inside the water reservoir.
7. Reassemble humidifier and check operation by connecting electrical power, turning the "Humidity Control" and water on.

8. During the summer season, turn humidifier and water supply off, drain pan and clean thoroughly. Replace evaporator sleeve for next season.

CAUTION

DO NOT ROTATE DRUM MANUALLY OR STOP ROTATION AS DAMAGE TO MOTOR GEAR TRAIN MAY RESULT.

HOW THE HUMIDIFIER WORKS

The operating principle of the humidifier is based on the most efficient and economical means of evaporating water to the air. The furnace produces the heat necessary for evaporating the water.

Water is supplied to the humidifier by a float valve that maintains a constant water level. The evaporator sleeve is driven by a gear motor and rotates in a reservoir of water. Moisture is evaporated into the air as it passes through the wetted sleeve.

The humidifier has a manual Humidity Control that uses an adjustable thermostat to detect changes in duct temperature caused by the furnace. The thermostat starts the humidifier motor as duct temperature increases. When the control is set on "HIGH" the humidifier will operate for a larger portion of the furnace heating cycle. When set on "LOW" it will operate for a smaller portion of the furnace cycle. If the Humidity Control is set to "ON", the humidifier will run continuously. When the humidifier is operating, no adjustment is necessary other than setting the Humidity Control or Humidistat.

If a Humidistat is used, turn the Humidity Control to the "ON" position and adjust the Humidistat in accordance with the recommended settings. High settings may cause moisture on windows and other cold surfaces. It is suggested that initially the Humidity Control be set on "MED" then adjusted higher or lower as desired after several days of operation.

Turn the Humidity Control to the lowest setting when the home is left unattended for extended periods. During the summer season, turn the water and electrical supply to the humidifier off.

**LE PROPRIÉTAIRE DOIT REMPLIR LA CARTE
D'ENREGISTREMENT
ET LA POSTER AU :
OWNER FILL IN
REGISTRATION
AND MAIL TO:**

GENERAL FILTERS, INC.
43800 GRAND RIVER AVE.
NOVI, MI 48375-1115

WARRANTY REGISTRATION

Enregistrement de la garantie

MODEL 747-L DRUM HUMIDIFIER
DRUM HUMIDIFICATEUR MODÈLE 747-L

OWNER'S NAME

Nom du propriétaire:

STREET ADDRESS

Adresse:

CITY

Ville:

DEALER'S NAME

Nom du marchand:

STREET ADDRESS

Adresse:

CITY

Ville:

DATE OF INSTALLATION

DATE DE INSTALLATION:

STATE

Province:

STATE

Province:

STATE

Province:

STATE

Province:

STATE

Province:

POSTAL CODE

Code postal:

POSTAL CODE

Code postal:

POSTAL CODE

Code postal:

POSTAL CODE

Code postal:

POSTAL CODE

Code postal:

SERIAL NUMBER

Numéro de Série:

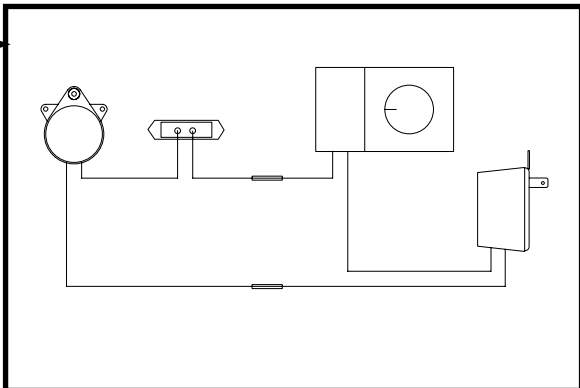

ÉLECTRIQUE

NOTA : L'humidificateur est muni d'une « commande d'humidité » incorporée, un thermostat réglable qui complète le circuit du moteur de l'humidificateur lors d'une hausse de la température dans le conduit. Le thermostat capte les crêtes et les creux de la température modulée du conduit provoqués par le cycle de chauffage de la fournaise. Lorsque la commande est réglée sur « HIGH » (haute intensité), l'humidificateur fonctionnera pendant un plus grand pourcentage du cycle ; et lorsque réglée sur « LOW » (faible intensité), il fonctionnera pendant un moindre pourcentage du cycle. Un humidistat montable sur des murs ou des conduits devient un accessoire facultatif avec la « Commande d'humidité » incorporée.

CÂBLAGE DE L'HUMIDISTAT DE MODÈLE 24 VOLTS FACULTATIF

L'humidificateur ne nécessite aucun raccordement au circuit de soufflerie de la chaudière. Brancher le fil fourni aux deux fils de l'humidificateur. Glisser le tuyau en plastique par-dessus les bornes. Brancher les deux fils au transformateur et brancher le transformateur à une prise électrique de 115 volts qui sera toujours alimentée. Ne pas utiliser une rallonge. Si un humidistat est utilisé conjointement avec la "Humidity Control" (commande d'humidité) intégrée, brancher l'humidistat en série avec l'humidificateur, tel qu'illustré, et régler la "Humidity Control" à la position "ON". **TOUTE LA FILIERE DOIT ÊTRE CONFORME AUX CODES D'ÉLECTRICITÉ LOCAUX.**

FAIRE UN CYCLE D'ESSAI DE L'HUMIDIFICATEUR

Ouvrir l'eau et l'alimentation électrique. Régler la « commande d'humidité » à la position « ON » (marche). Le moteur de l'humidificateur devrait faire tourner le tambour à 1 tr/min. Le robinet à flotteur devrait maintenir un niveau d'eau d'environ 1-1/2 po. Le réglage « OFF » (arrêt) sur la « commande d'humidité » correspond à une température de 160 FO dans le conduit collecteur et le réglage « ON » (marche) correspond à une température de 70 FO. Avec la commande réglée sur « MED » (moyen) (115 F), l'humidificateur fonctionnera pendant environ 50 % du temps de fonctionnement disponible de la fournaise. Au départ la « commande d'humidité » peut être réglée sur « MED » (moyen) en chargeant l'utilisateur d'augmenter ou baisser l'humidité au besoin.

Le réglage du milieu pour les systèmes de chauffage à air chaud avec pompes à chaleur sera dans la plage « HIGH » (haute intensité) en raison des températures plus basses dans le conduit collecteur. Un humidistat pourrait être nécessaire sur les systèmes de pompes thermiques.

INSTALLATEUR : Veuillez aviser l'utilisateur de l'importance de vidanges fréquentes au moyen du dispositif de vidange rapide afin de maintenir la pureté de l'eau et de réduire les dépôts minéraux dans le bac d'eau.

LISTE DES PIÈCES POUR L'HUMIDIFICATEUR

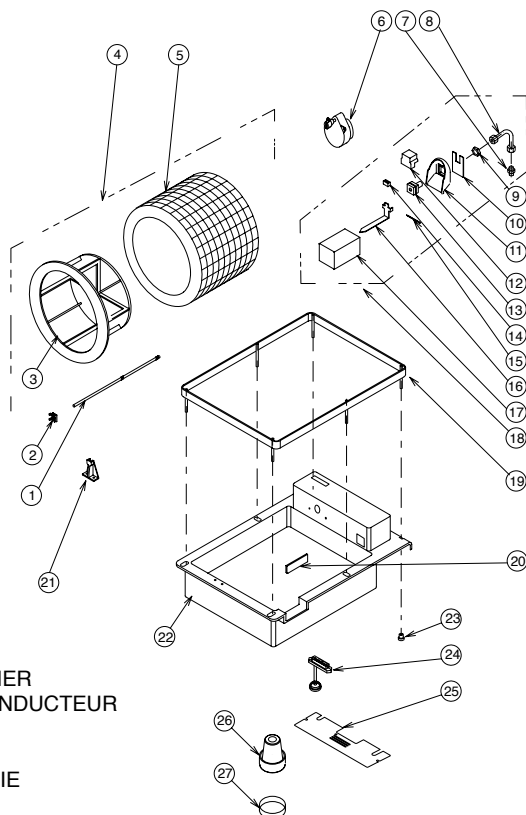

PIÈCES NON MONTRÉES:

800UST ROBINET-VANNE À ÉTRIER
727-48 ASSEMBLAGE DU FIL CONDUCTEUR
747-36 TRANSFORMATEUR
747-9 MATRICE DE MONTAGE
747-38 TROUSSE DE TUYAUTERIE D'ALIMENTATION EN EAU

1. 727-7 ARBRE DU TAMBOUR
2. P-188 AGRAFE
3. 727-5 EXTRÉMITÉS DE TAMBOUR (2 NÉC.)
4. 727-4 ENSEMBLE TAMBOUR
5. 727-12 MANCHON ÉVAPORATEUR
6. 747-28 ENSEMBLE DU MOTEUR
7. P187 UNION À COMPRESSION
8. 747-35 ASSEMBLAGE DU TUYAU EN " L "
9. 975-3 ÉCROU DE L'ORIFICE
10. 747-11 RONDELLE DE LA SOUPAPE
11. 727-8 GARDE CONTRE ÉCLABOUSSURES
12. 975-6 ÉCRAN DE LA SOUPAPE
13. 727-24 GRANITURE DE L'ORIFICE
14. 975-1 SIÈGE DE LA SOUPAPE
15. P118 GOUPILLE
16. 727-34 BRAS DE LA SOUPAPE
17. 727-32 BLOC FLOTTEUR
18. 747-29 ENSEMBLE ROBINET À FLOTTEUR
19. 747-7 CADRE DE MONTAGE
20. 747-30 FENÊTRE
21. 45-1 PALIER DU TAMBOUR
22. 747-1 CUVETTE À EAU
23. 1099-9 ÉCROU À AILETTES
24. 747-26 COMMANDE D'HUMIDITÉ
25. 747-21 PLAQUE D'IDENTIFICATION
26. 747-5 VIDANGE RAPIDE
27. P185 COLLIER DE SERRAGE

GARANTIE LIMITÉE

Cet humidificateur, s'il est enregistré correctement en retournant la carte d'enregistrement de la garantie au fabricant, est garanti au consommateur contre tout défaut de matériaux et de main d'œuvre pour une période de un (1) an à partir de la date d'installation. Les blocs évaporateur ou les plaques ne sont pas couverts par cette garantie limitée ou par toute autre garantie. Toute autre pièce défectueuse sera réparée sans frais, hormis les coûts de désinstallation, de réinstallation et de transport. Pour obtenir un service de réparation avec cette garantie limitée, le consommateur doit envoyer la pièce défectueuse ou l'humidificateur au complet au fabricant.

AUCUNE AUTRE GARANTIE QUE LA PRÉSENTE NE COUVRE CET HUMIDIFICATEUR, LES GARANTIES IMPLICITES DE QUALITÉ MARCHANDE OU D'ADAPTATION À UN USAGE PARTICULIER SONT LIMITÉES À UN (1) AN. LE FABRICANT NE PEUT ÊTRE TENU RESPONSABLE POUR L'INSTALLATION OU L'UTILISATION DE CE PRODUIT, SAUF DE LA MANIÈRE INDIQUÉE DANS LA PRÉSENTE GARANTIE LIMITÉE. LE FABRICANT NE PEUT EN AUCUN CAS ÊTRE TENU RESPONSABLE POUR DES DOMMAGES ACCESSOIRES OU INDIRECTS.

Cette garantie limitée vous donne des droits légaux spécifiques et vous pouvez jouir d'autres droits qui varient d'une juridiction à l'autre. Certaines juridictions ne permettent pas de limites sur les garanties implicites ou d'exclusions pour les dommages accessoires ou indirects; les exclusions sus mentionnées peuvent donc ne pas s'appliquer dans votre cas.

Toute question relative à cette garantie limitée doit être soumise au fabricant. (É.-U. : Le fabricant à choisi de ne pas divulguer les termes de l'accord spécifiés dans le " Magnuson-Moss Warranty Act ".)

CANADIAN GENERAL FILTERS, LTD. 39 CROCKFORD BLVD. SCARBOROUGH, ONTARIO M1R3B7 WWW.CGFPRODUCTS.COM
GENERAL FILTERS, INC. 43800 GRAND RIVER AVE. NOVI, MICHIGAN 48375-1115 WWW.GENERALAIR.COM

SOINS ET ENTRETIEN

Cet humidificateur est un humidificateur à vapeur qui retire tous les minéraux de l'eau qu'il fait évaporer. Les minéraux sont retenus dans le manchon de l'évaporateur et dans le bac d'eau et ne sont pas soufflés dans le courant aérien pour ensuite s'accumuler dans l'espace habité. Le nettoyage sera nécessaire environ tous les deux mois. Dans les régions où l'eau est dure, des nettoyages plus fréquents peuvent être nécessaires. Nous recommandons de vider l'humidificateur une fois par semaine pour conserver la fraîcheur de l'eau et réduire les dépôts minéraux dans le bac d'eau.

1. Couper l'alimentation en électricité de l'humidificateur.
2. Fermer l'arrivée d'eau.
3. Vidanger le réservoir en tirant le tuyau vidange rapide directement vers le bas, permettant à l'eau de s'écouler dans un seau. L'humidificateur contient environ un gallon (4 litres) d'eau. Nota : Si l'humidificateur est vidangé une fois par semaine pour réduire la concentration de dépôts minéraux dans le bac d'eau, il se peut que le nettoyage complet ne soit nécessaire qu'une fois par an. Ceci dépendra de la dureté minérale de la source d'eau.
4. Desserrer les deux écrous à ailettes situés à l'extrémité de l'humidificateur où se trouve la plaque d'identification d'au moins quatre tours sans les retirer. Retirer les quatre écrous restants et laisser l'appareil trouver sa position de service en pivotant. Avertissement : S'assurer de vidanger l'eau du réservoir selon l'étape 3.
5. Soulever l'arbre de tambour du palier et sortir le tambour du moteur afin de désaccoupler l'arbre de l'attelage moteur. Sortir l'ensemble du tambour hors de l'humidificateur. Serrer les volets sur l'attache de retenue verte et retirer l'attache du bout de l'arbre en le faisant glisser. Les deux moitiés du tambour peuvent être séparées maintenant pour faciliter le retrait du manchon de l'évaporateur. Nettoyer le manchon de l'évaporateur dans une solution moitié eau moitié vinaigre ou dans du détergent doux et de l'eau. Le manchon d'évaporateur devrait être remplacé au moins une fois pendant la saison de chauffage. Le manchon de rechange adéquat est la pièce numéro 727-12.
6. Retirer le protecteur en plastique du robinet à flotteur. Retirer et nettoyer le siège de la vanne en néoprène, pièce numéro 975-1. Le siège de la vanne peut être inversé s'il y a de l'usure. Nota : Pour retirer l'ensemble vanne, déconnecter la ligne d'approvisionnement d'eau de 1/4 po. Retirer les trois vis de la plaque d'identification. Desserrer l'écrou hexagonal sur l'orifice de la vanne et retirer la rondelle de vanne en U. L'ensemble vanne est amovible de l'intérieur du réservoir d'eau.
7. Remonter l'humidificateur et en vérifier le fonctionnement en branchant l'électricité et en ouvrant l'eau et la « commande d'humidité ».
8. Pendant la saison d'été, arrêter l'humidificateur, couper l'arrivée d'eau, vider le bac et nettoyer entièrement. Remplacer le manchon d'évaporateur en prévision de la saison suivante.

AVERTISSEMENT

NE PAS FAIRE TOURNER LE TAMBOUR À LA MAIN, CAR CA POURRAIT ENDOMMAGER L'ENDOMMAGER L'ENGRENAGE DU MOTEUR.

FONCTIONNEMENT DE L'HUMIDIFICATEUR

Le principe de fonctionnement de l'humidificateur est basé sur la façon la plus efficace et la plus économique d'évaporer l'eau dans l'air. La chaudière fournit la chaleur nécessaire pour faire évaporer l'eau.

L'humidificateur est alimenté en eau grâce à un robinet à flotteur qui maintient un niveau d'eau constant. Le manchon d'évaporateur est mû par un moteur à engrenages et tourne dans un réservoir d'eau. L'humidité s'évapore dans l'air en passant à travers le manchon humecté.

L'humidificateur est muni d'une commande d'humidité manuelle qui détecte au moyen d'un thermostat réglable les changements de température dans les conduits provoqués par la fournaise. Le thermostat démarre le moteur de l'humidificateur à mesure que la température du conduit augmente. Lorsque la commande est réglée sur « HIGH » (haute intensité), l'humidificateur fonctionnera pendant une plus grande partie du cycle de chauffage de la fournaise. Lorsque réglé sur « LOW » (faible intensité) il fonctionnera pendant une partie plus courte du cycle de la fournaise. Si la commande d'humidité est réglée sur « ON » (marche), l'humidificateur fonctionnera de façon continue. Lorsque l'humidificateur est en marche, aucun réglage n'est nécessaire à part le réglage de la commande d'humidité ou de l'humidistat.

Si un humidistat est utilisé, régler la commande d'humidité à la position « ON » (marche) et ajuster l'humidistat selon les réglages recommandés. Des réglages trop élevés peuvent produire de la condensation sur les fenêtres et d'autres surfaces froides. Il est recommandé, au départ, de régler la commande d'humidité sur « MED » (moyen) et d'augmenter ou baisser ensuite l'humidité au besoin après plusieurs jours de fonctionnement.

Régler la commande d'humidité au réglage le plus bas lorsque la maison inhabitée pendant des périodes de temps prolongées. Pendant la saison d'été, couper l'arrivée d'eau et l'alimentation électrique à l'humidificateur.

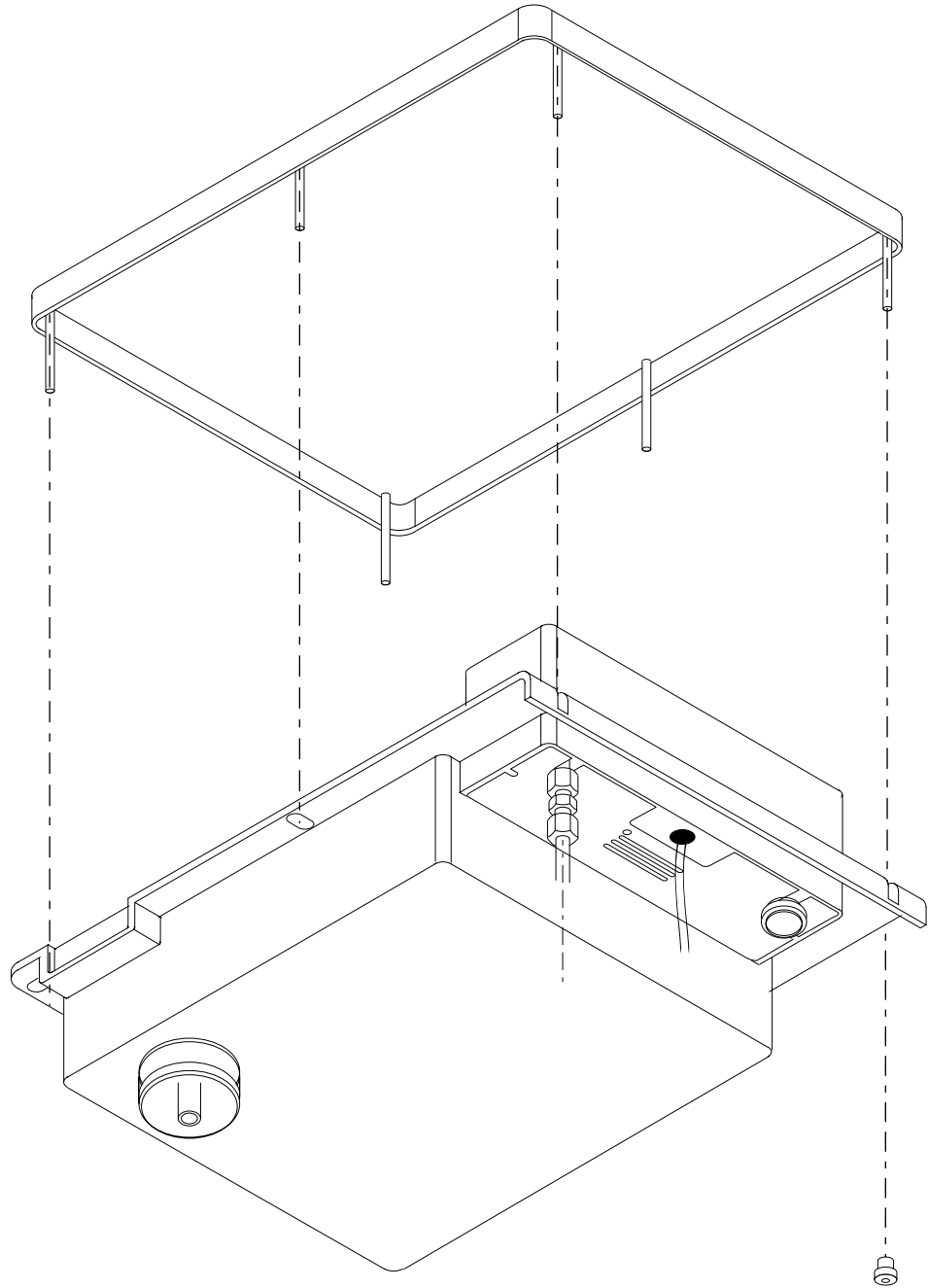

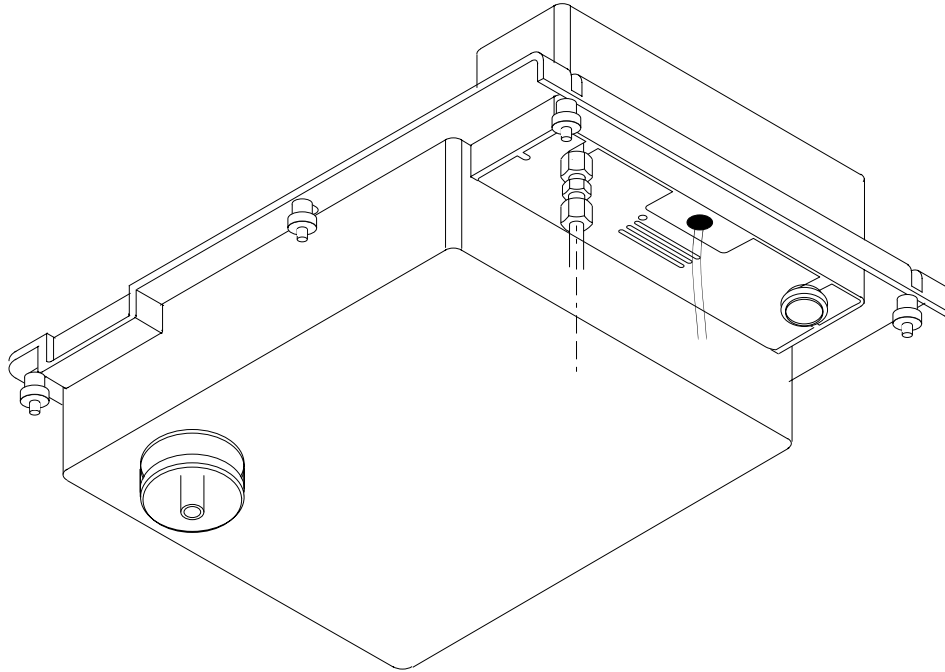

AT OUTSIDE TEMPERATURE	RECOMMENDED SETTING
-20°F -29°C	15%
-10°F -23°C	20%
0°F -18°C	25%
+10°F -29°C	30%
+20°F -7°C	35%
Above 20°F -7°C	40%